



РОССИЙСКАЯ ФЕДЕРАЦИЯ

18/120, Ленинградская обл., Киришский р-н, пос. Будогошь, ул. Советская, дом 16-Б
195248, г. Санкт-Петербург, Уманский пер. дом 15 лит. А, тел. /16-/155, E-mail: asem@mail.ru

ИНН 7806150639 КПП 780601001 ОГРН 1037816063438 тел.(812) 716-7155, факс (813) 068-73336, (965) 068-2775
р/с 4070 2810 8380 6000 0430 к/с 3010 1810 3000 0000 0811 в фил-ле №7806 ВТБ 24 (ПАО), г.СПб, БИК 044030811

www.7167155.ru www.spbkedr.ru E-mail: asem@mail.ru

ООО "КЕДР"

Исх. № 01/2017-05 от "05" января 2017 г.

Руководителю предприятия

ПРЕДЛОЖЕНИЕ по ОБОРУДОВАНИЮ

ЛИНИЯ РАСПИЛКИ ДРЕВЕСИНЫ

Предприятие ООО "КЕДР" производит оборудование для распиловки древесины и изготовления паллетной заготовки (доска и шашка) к деревянным поддонам из круглого лесосырья. Предлагается линия распиловки в составе: **СБР-01** станок брусующий, поперечные транспортеры, станок для переработки горбыля КРОГС-02 или **КРОГС-03**, многопил **МП-01**, **МТ-02** - для изготовления паллетки к поддонам и **ТА-02** для для кубиков (шашек) и просто качественной обрезной доски. Дополнительно диния комплектуется продольным транспортером и системой вытяжки (аспирацией). Предлагаемая линия перерабатывает до 80 кубов (2 а/м) тонкомера за 2-3 смены в пиломатериал.

СТАНОК горбыльный КРОГС-02 (КРОГС-03)

<https://youtu.be/GOmVvo-h8O4>

видео

КРОГС-02 (фремерский) - 1 горбылина перерабатывается за **20-30** сек
КРОГС-03 (промышленный) - 1 горбылина перерабатывается за **8-10** сек

Потребляемая мощность 02 (03) - 4*5,5 кВт + 1,1 кВт до 23 кВт
Ширина распиливаемого горбыля на входе - от 100мм до 250мм (400мм)

Двигатели 4 шт. по 3,0 (5,5) кВт * 3000 об/мин (4 шт. по 5,5 кВт)

Подача цепная с толкателями. Двигатель подачи 1,1 кВт * 3000 о/мин

Диаметр пильных дисков - 250 -400 мм * 30/32 - 24 зуба.

Подающий стол на входе (отстыковывается) - 3500 мм

Габариты 4500*1500*1300 (9000*1600*1300) Вес - до 600 кг

Опция - ЧРП (частотно-регулируемый привод) для регулировки подачи.



ЦЕНА КРОГС-02 = 240 тр. КРОГС-03 = 290 тр. ЧРП = 15 тр

СТАНОК БРУСУЮЩИЙ СБР-01 (СБР-02)

Потребляемая мощность - 2*11,0 (18,0) кВт + 1,1 кВт

Род питающей электросети - 380 В, 50 Гц

Диаметр распиливаемого сырья на входе - от 12см до 24 см

Двигатели 2 шт. по 11,0 (18,5) кВт * 1500 об/мин

Подача цепная с толкателями. Двигатель подачи 1,1 кВт

Диаметр пильных дисков - 500 (600) мм * 50. 24 зуба.

Подающий стол на входе (отстыковывается) - 3500 мм

Габариты 4500*1600*1500 Вес - до 1200 кг

Опция - ЧРП (частотно-регулируемого привод) - установлена.



ЦЕНА - 395 000 рублей (опция ЧРП = 15 тр.)

более подробная информация, фото, видео и анимация работы представлена на сайте www.7167155.ru

<https://youtu.be/w2wbRs63aUY> - ВИДЕО линия и КРОГС-03 обычная работа 12.02.2017г <https://youtu.be/wjFa8ESoxPw>

Генеральный директор

ООО "КЕДР"



СЕМЧУК А. В.

телефон (812) 716-7155

факс (813) 687-3336

моб.т. (965) 068-2775

www.7167155.ru

E-mail: asem@mail.ru



РОССИЙСКАЯ ФЕДЕРАЦИЯ

18/120, Ленинградская обл., Киришский р-н, пос. Будогошь, ул. Советская, дом 16-Б
195248, г. Санкт-Петербург, Уманский пер. дом 15 лит. А, тел. /16-/155, E-mail: asem@mail.ru

ИНН 7806150639 КПП 780601001 ОГРН 1037816063438 тел. (812) 716-7155, факс (813) 068-73336, (965) 068-2775
р/с 4070 2810 8380 6000 0430 к/с 3010 1810 3000 0000 0811 в фил-ле №7806 ВТБ 24 (ПАО), г.СПб, БИК 044030811

www.7167155.ru www.spbkedr.ru E-mail: asem@mail.ru

ООО "КЕДР"

Исх. № 01/2017-05 от "05" января 2017 г.

Руководителю предприятия

ПРЕДЛОЖЕНИЕ по ОБОРУДОВАНИЮ

ЛИНИЯ РАСПИЛОВКИ ДРЕВЕСИНЫ

Предприятие ООО "КЕДР" производит оборудование для распиловки древесины и изготовления паллетной заготовки (доска и шашка) к деревянным поддонам из круглого лесосырья. Предлагается линия распиловки в составе: **СБР-01** станок брусующий, поперечные транспортеры, станок для переработки горбыля КРОГС-02 или **КРОГС-03**, многопил **МП-01**, **МТ-02** - для изготовления паллетки к поддонам и **ТА-02** для для кубиков (шашек) и просто качественной обрезной доски. Дополнительно диния комплектуется продольным транспортером и системой вытяжки (аспирацией). Предлагаемая линия перерабатывает до 80 кубов (2 а/м) тонкомера за 2-3 смены в пиломатериал.

СТАНОК ТОРЦОВОЧНЫЙ МТ-02

<https://youtu.be/EBCKB-Bxqdc>

видео

Потребляемая мощность - 4*1,1 кВт (2,2 кВт) + 0,55 (0,75) кВт
Род питающей электросети - 380 В, 50 Гц
Длина заготовок - от 500 мм до 6000 мм (база 3600мм)
Эффективная длина заготовки - 3*1200=3600мм
Двигатели 4 шт. по 1,1 кВт * 3000 об/мин 220/380
Подача цепная с толкателями. Мотор-редуктор подачи 0,75 кВт
Диаметр дисковых пил - 235-300мм * 30/32 * 48 зуб
I авариты 4300*1600*1400 **Вес - до 300 кг**
Опция - ЧРП для плавной регулировки скорости подачи - **15тр**
Опция - транспортер продольный на выходе - **50тр.**
Опция - дополнительный пильный узел - **40тр.**
Опция - магазин - накопитель на входе - **20 тр.**
Опция - удлинение стола до 6-/ метров - **50тр.**

ЦЕНА - 245 000 руб. (базовая комплектация, 4 узла, 3,6м)

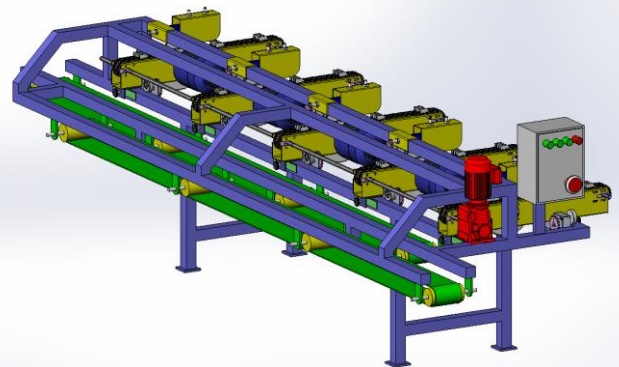

СТАНОК КАРУСЕЛЬНЫЙ ТА-02

СТАНОК ТОРЦОВОЧНЫЙ КАРУСЕЛЬНЫЙ ТА-02 для производства кубиков к поддонам сечение кубика и высота регулируются

Потребляемая мощность - 7,5 кВт + 1,1 кВт
Род питающей электросети - 380 В, 50 Гц
Сечение кубика и высота - регулируются (обычно 80*80*100)
Двигатели: 1 шт. 7,5 кВт * 3000 об/мин, 1 шт - 1,1 кВт * 1500
В базовой комплектации - 6 створов (брусков) до 3-х метров
Диаметр пильных дисков - 400-450 мм * 50 * 72 зуба.
Расклинивающий нож за пилой - регулируется по высоте
Габариты 2000*1600*1500 **Вес - до 250 кг**
Производительность - за 1 секунду - 1-3 кубика (скорость рег.)
Опция - ЧРП для плавной регулировки скорости подачи - **15тр**

ЦЕНА - 260 000 рублей (с ЧРП = 275 тр)



более подробная информация, фото, видео и анимация работы представлена на сайте www.7167155.ru

<https://youtu.be/FmSMgR094-E>

Видео торцовки карусельной ТА-02 (2016 год)

<https://youtu.be/CvRLfzW5L3g>

Генеральный директор
ООО "КЕДР"



СЕМЧУК А. В.

телефон (812) 716-7155
факс (813) 687-3336
моб.т. (965) 068-2775

www.7167155.ru

E-mail: asem@mail.ru

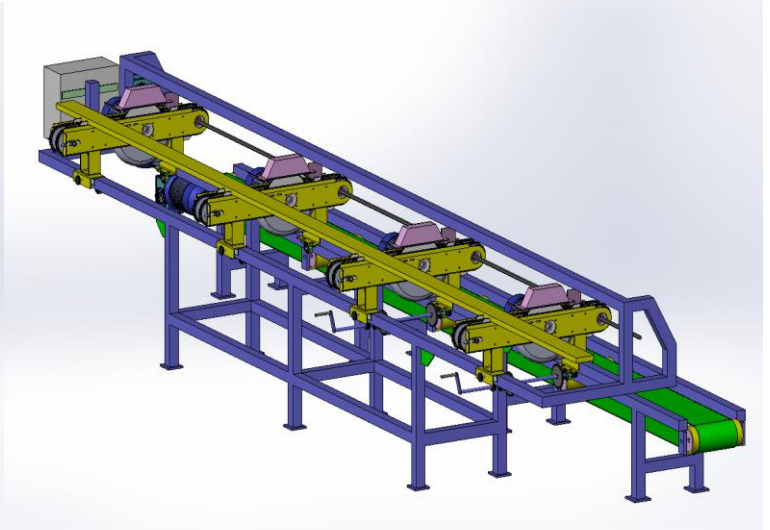
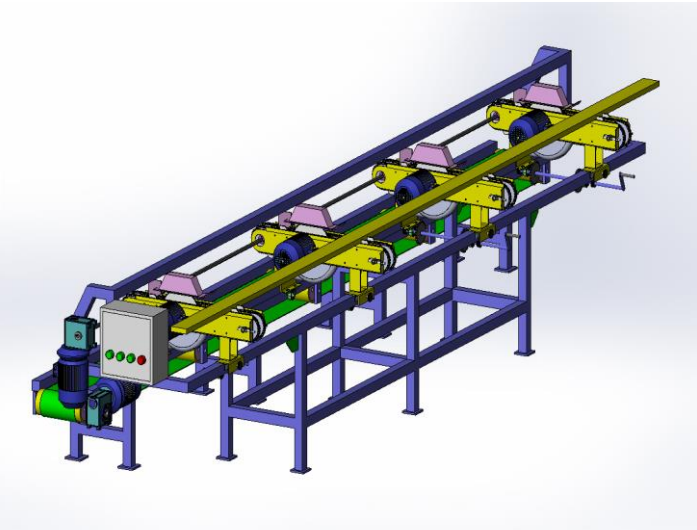
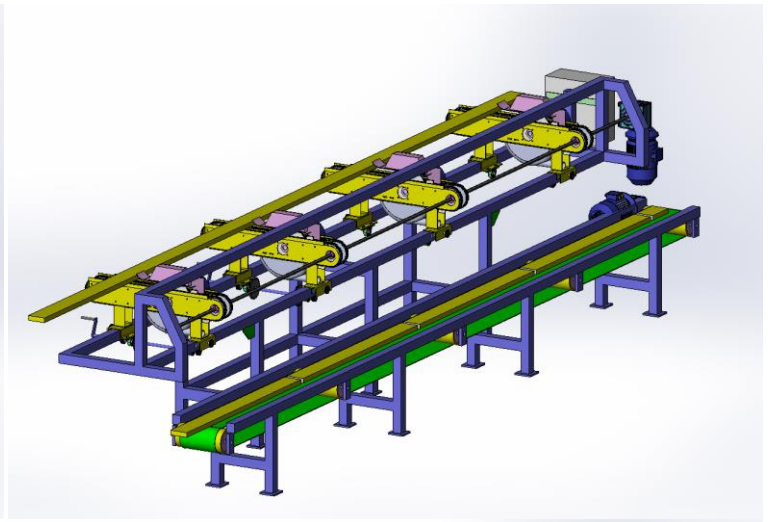
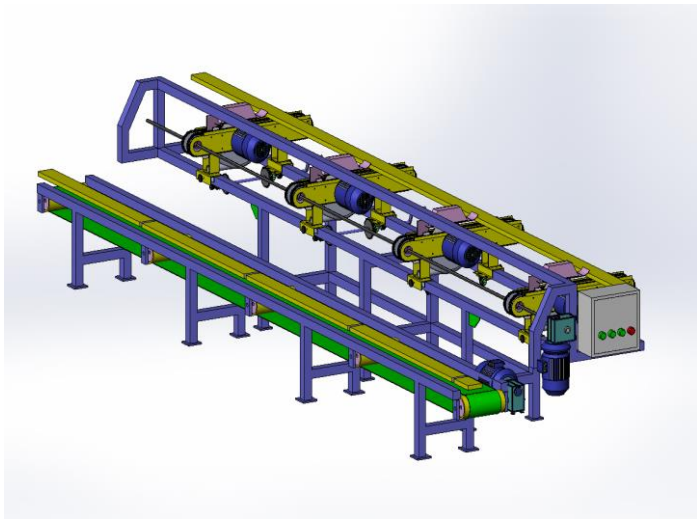

СТАНОК ТОРЦОВОЧНЫЙ
КАРУСЕЛЬНЫЙ ТА-02

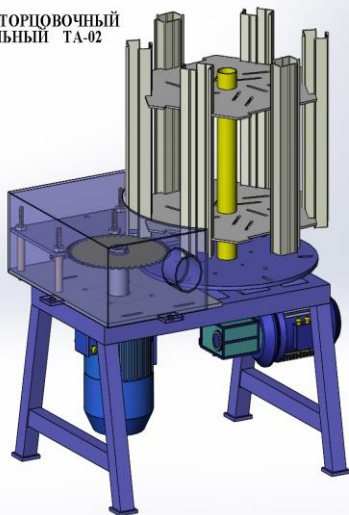

ООО «КЕДР»

www.ekspoles.ru

тел. (812) 716-7155, (981) 682-1337

E-mail: asem@mail.ru

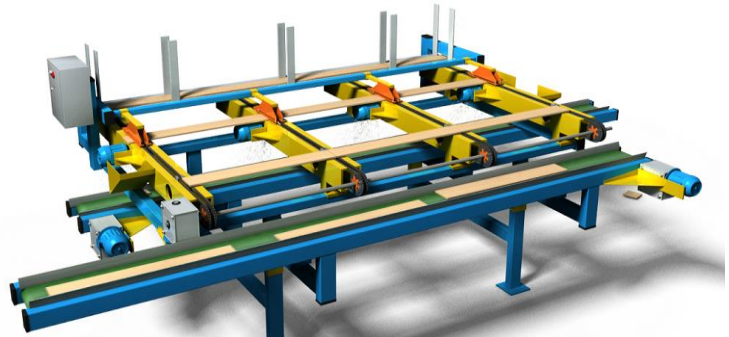

Vertical line of text on the left side of the page.

